

# ЗДРАВСТВУЙ, ДОРОГОЙ НАШ ПОКУПАТЕЛЬ!

Мы с радостью ответим на любой вопрос или обработаем обратную связь по товару, ведь мы очень ценим наших клиентов.

Свяжись с нами в любом удобном мессенджере (Telegram, What'sApp, Viber) по номеру: **+7 (952) 775 74 99**

**amable**

**+7 (952) 775 74 99**



**amable'**

# **БРАСЛЕТ ОТ КОМАРОВ**



**ИНСТРУКЦИЯ ПО ЭКСПЛУАТАЦИИ**

Браслет с эфирным маслом (масло цитронеллы, мускатного шалфея, перечной мяты, лаванды).

Срок годности: 2 года.

Использование: на открытом воздухе / в помещении.

## ОСНОВНОЙ ВИД

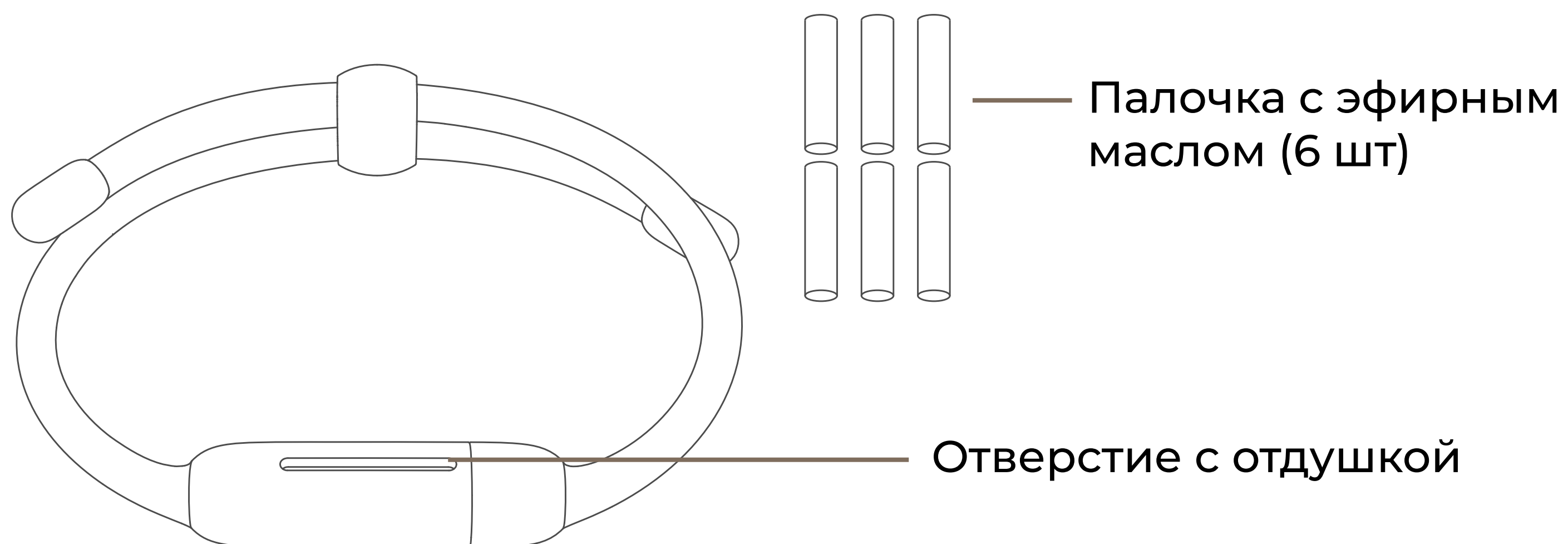

## ИСПОЛЬЗОВАНИЕ

- 1 Открутите левую часть браслета.

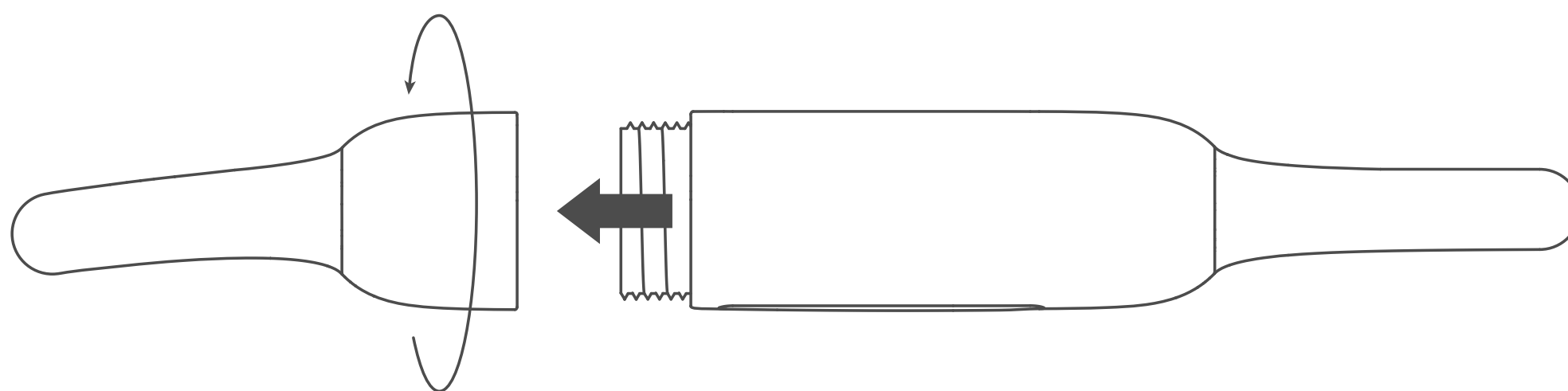

- 2 Вставьте палочку с эфирным маслом в кольцо, закрутите эту часть обратно, до упора.

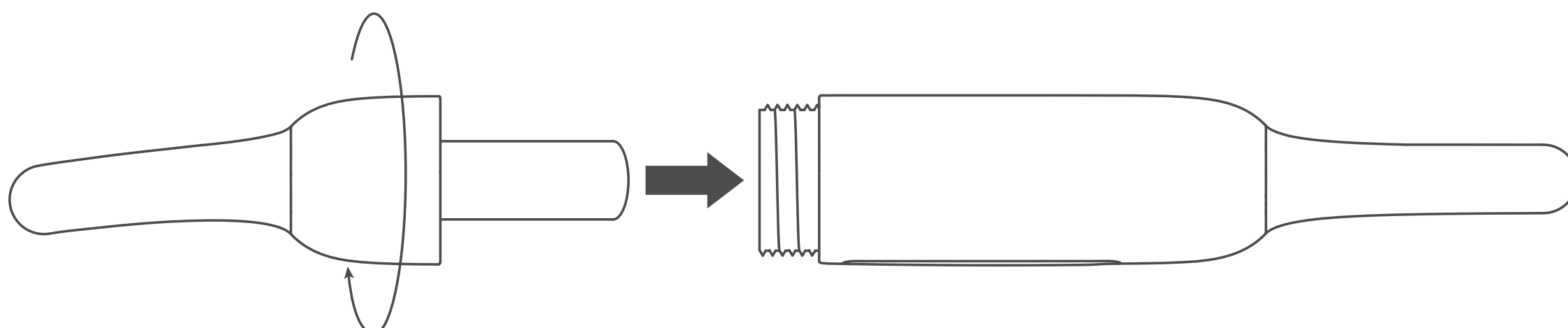

- 3** Можно носить браслет на запястье, лодыжке, а также надевать на различные предметы (например, ручку сумки).



## МЕРЫ ПРЕДОСТОРОЖНОСТИ

- 1** Храните браслет в недоступном для детей месте, а также вдали от прямых солнечных лучей и влаги.
- 2** Не используйте браслет в случае аллергии.  
При возникновении неприятных ощущений немедленно прекратите его использование.
- 3** Избегайте попадания эфирного масла в глаза.
- 4** Не носите браслет на шее, он предназначен для носки на запястье или лодыжке.
- 5** Эффективность может варьироваться от внешних факторов: температуры, условий окружающей среды и других природных факторов.
- 6** В случае резкого запаха дайте браслету немного выветриться в проветриваемом помещении или на открытом воздухе перед ноской.
- 7** Обязательно мойте руки после замены палочки с эфирным маслом и при любом контакте с ней.
- 8** Храните браслет запечатанным, если не собираетесь использовать его в ближайшее время, это сохранит срок службы неизменным — 2 года.